

**Duct Inverter | Middle Static Type**  
Inverter/R32



**BBAIR GROUP**  
[www.bbairtrading.com](http://www.bbairtrading.com)

**Build-In Drain Pump**

ปั๊มน้ำติดตั้งไว้ในตัวเครื่อง สามารถส่งไปได้สูงสุด 1 เมตร ในแนวตั้ง

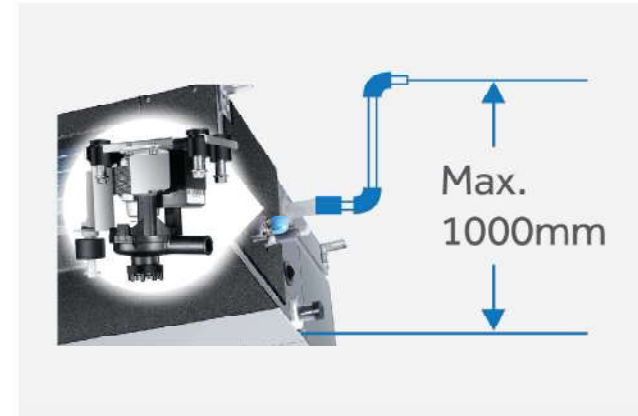

**Super Slim**

ด้วยความบางสุดเพียง 185 มิลลิเมตร สามารถติดตั้งได้ในพื้นที่จำกัด



**Step Pressure Choice**

สามารถเลือกแรงดันได้สูงสุดที่ 100 Pa

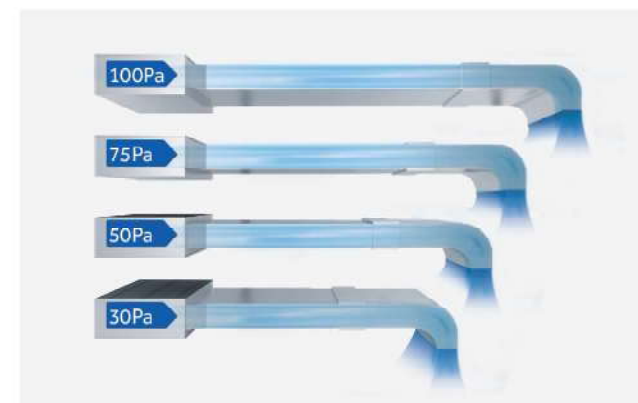

**Smart Control (Optional)**

ระบบสั่งการผ่าน Smart Phone ด้วยแอปพลิเคชัน เพื่อให้คุณสะดวกสบายในชีวิตคุณ



**Comfort**

เงียบ สบาย กว่า ด้วยเสียงต่ำสุดเพียง 27 dB



**PID Inverter Technology**

ระบบปรับอากาศประหยัดพลังงาน และประหยัดไฟสูงสุด รักษาอุณหภูมิห้องได้อย่างคงที่และมีประสิทธิภาพ

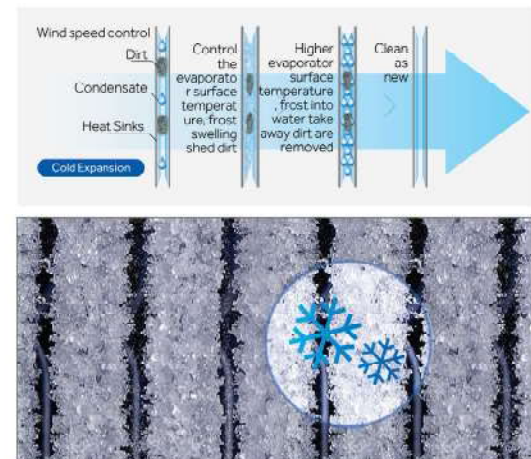
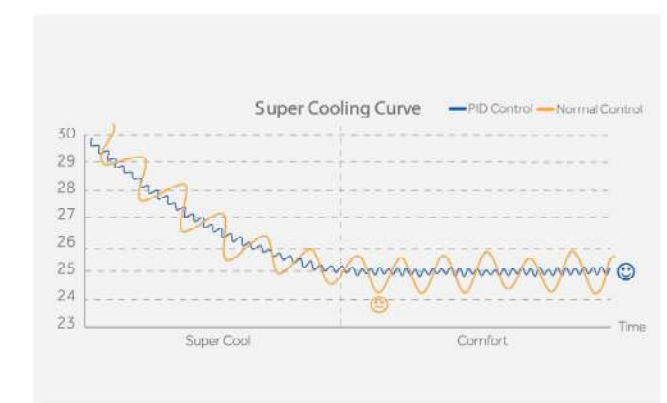

**Self Cleaning**

ฟังก์ชันการทำความสะอาดเครื่องปรับอากาศอัตโนมัติ ปรับอุณหภูมิให้ลดต่ำลงจนเกิดเป็นน้ำแข็งปกคลุมภายในเพื่อละลายสิ่งสกปรกสะสมและง่ายต่อการใช้งาน เพียง 21 นาที



# Duct Inverter | Middle Static Type

## Inverter/R32



HW-BA216ABK  
Standard

YR-HQS01  
Optional

รับประกันคอมเพรสเซอร์ 10 ปี  
รับประกันตัวเครื่อง 5 ปี

MODEL	SET	HDI-18ASR32	HDI-25ASR32	HDI-36ASR32	HDI-36ATR32	HDI-40ASR32	HDI-40ATR32	HDI-48ASR32	HDI-48ATR32	HDI-60ATR32	
	ID	HDI-18ASR32F	HDI-25ASR32F	HDI-36ASR32F	HDI-36ATR32F	HDI-40ASR32F	HDI-40ATR32F	HDI-48ASR32F	HDI-48ATR32F	HDI-60ATR32F	
	OD	1U-18S1R32C	1U-25S1R32C	1U-36S1R32C	1U-36T3R32C	1U-40S1R32C	1U-40T3R32C	1U-48S1R32C	1U-48T3R32C	1U-60T3R32C	
<b>Power supply</b>	V/Ph/Hz	220-230/1/50	220-230/1/50	220-230/1/50	220-230/1/50	220-230/1/50	220-230/1/50	220-230/1/50	220-230/1/50	220-230/1/50	
<b>Rated cooling</b>	Capacity	KW	5.2 (3.2-6.0)	7.0 (3.2-8.0)	8.7(5.2-11.2)	10.3(6.1-11.2)	12(5.7-14.0)	12(5.7-14.0)	14.0(6.2-15.4)	14.0(6.2-15.4)	16.0(4.5-16.5)
	Capacity	Btu/h	18,758(10,900-20,500)	25,000(10,900-27,300)	30,000(17,100-38,200)	36,000(17,100-38,200)	40,944(19,500-47,800)	40,943(19,500-47,800)	48,000(21,000-52,500)	48,000(21,000-52,500)	60,900(15,400-61,000)
	Input	W	1733	2333	2900	3550	4618	4618	5500	5300	5490
	Running current	A	6.28	10.71	13.31	16.76	21.20	7.80	25.11	8.89	9.27
	SEER	/	17.09	16.55	15.97	17.44	14.06	14.30	14.01	14.01	14.01
Energy Class		II	II	II	II	II	II	II	II	II	
<b>Start current</b>	A	5	5	4	4	2	5	5	5	5	
<b>Wired Controller</b>	Standard	HW-BA216ABK	HW-BA216ABK	HW-BA216ABK	HW-BA216ABK	HW-BA216ABK	HW-BA216ABK	HW-BA216ABK	HW-BA216ABK	HW-BA216ABK	
<b>Wireless Controller</b>	Optional	YL-HQS01	YL-HQS01	YL-HQS01	YL-HQS01	YL-HQS01	YL-HQS01	YL-HQS01	YL-HQS01	RE-02 + YL-HQS01	
<b>Indoor</b>	Indoor air flow (H/M/L)	m³/h	900/780/660	1000/950/850	1400/1200/980	1440/1260/1100	1440/1260/1100	2250/1960/1680	2250/1960/1680	2500/2160/1780	2500/2160/1780
	External static pressure	Pa	0(default)/10/20/30	0(default)/10/20/30	50(default)/100	50(default)/100	50(default)/100	50(default)/100	50(default)/100	50(default)/100	37/50/150
	Indoor noise level (H/M/L)	dB(A)	36/34/32	38/35/33	48/45/42	49/46/44	49/46/44	48/44/42	48/44/42	50/46/43	50/46/43
<b>Indoor dimension</b>	Unit (L/W/H)	(mm)	1170/420/185	1170/420/185	1100/700/248	1100/700/248	1100/700/248	1500/700/248	1500/700/248	1500/700/248	1500*700*248
	Packing (L/W/H)	(mm)	1365/540/270	1365/540/270	1315/858/320	1315/858/320	1315/858/320	1710/870/330	1710/870/330	1710/870/330	1710/870/330
	Net/Gross weight	(Kg)	22.8/28	24/28.5	36.5/42	38/44	38/44	46/54	50.5/58	46/54	48/57
<b>Air outlet duct dimensions</b>	(mm)	961*92	961*92	992*165	992*165	992*165	1392*165	1392*165	1392*165	1392*165	
<b>Air return duct dimensions</b>	(mm)	1090*185	1090*185	978*238	978*238	978*238	1378*238	1378*238	1378*238	1378*238	
<b>Drainage pipe (material, I.D./O.D.)</b>	(mm)	PVC 21/25	PVC 21/25	PVC 21/25	PVC 21/25	PVC 21/25	PVC 21/25	PVC 21/25	PVC 21/25	PVC 21/25	
<b>Outdoor</b>	Outdoor air flow	m³/h	2500	2500	3500	3800	3800	5000	5000	5500	7400
	Outdoor noise level	dB(A)	54	54	55	56	56	58	58	59	59
	Unit(L/W/H)	mm	820/338/614	820/338/614	920/372/760	920/372/760	920/372/760	950/370/965	950/370/965	950/370/965	950*370*1350
	Packing(L/W/H)	mm	977/400/735	977/400/735	1085/487/843	1085/487/843	1085/487/843	1050/450/1095	1050/450/1095	1050/450/1095	1050/485/1500
<b>Outdoor dimension</b>	Tube Material		Copper/Inner Grooved	Copper/Inner Grooved	Copper/Inner Grooved	Copper/Inner Grooved	Copper/Inner Grooved	Copper/Inner Grooved	Copper/Inner Grooved	Copper/Inner Grooved	
	Compressor	type	Rotary	Rotary	Rotary	Rotary	Rotary	Rotary	Rotary	Rotary	
	Compressor	Brand	Mitsubishi Electric	Mitsubishi Electric	Mitsubishi Electric	Mitsubishi Electric	Mitsubishi Electric	Mitsubishi Electric	Mitsubishi Electric	Mitsubishi Electric	
	Net/Gross weight	(Kg)	38/42	38/42	54/59	57/62	60/65	76/86	76/86	76/86	101/116
<b>Refrigerant</b>	Type	Type	R32	R32	R32	R32	R32	R32	R32	R32	
	Charge	g	1200	1200	1650	1650	1900	1900	1900	1900	
<b>Refrigerant pipe</b>	Additional weight	g/m	20	45	45	45	45	45	45	45	
	Liquid side	mm	6.35	9.52	9.52	9.52	9.52	9.52	9.52	9.52	
	Gas side	mm	12.70	15.88	15.88	15.88	15.88	15.88	15.88	15.88	
	Max. length	m	20.00	20.00	25.00	30.00	30.00	50.00	50.00	50.00	
	Max. height	m	10.00	10.00	10.00	20.00	20.00	30.00	30.00	30.00	